

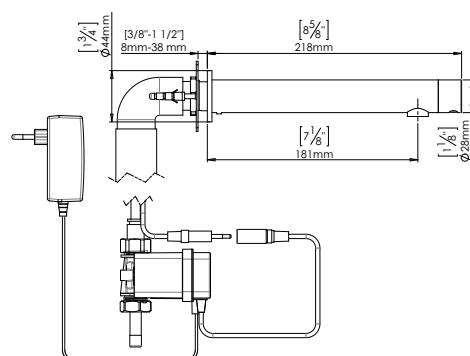

CLEANTEC

PRODUKTDATENBLATT D28 DPE FAUCET



ARTIKEL	EXTREME™ D28 DPE FAUCET - Stainless Steel
ART. NUMMER	352401
SERIE	Sensor Wandarmatur
OBERFLÄCHE	Edelstahl gebürstet (AISI 316)
STROMVERSORGUNG	12V Stromwandler od. Optional Batteriefach für 6 x DD Batterien
BETRIEBSDRUCK	0,5 - 8,0 BAR (7,0 - 116,0 PSI)
WASSERANSCHLUSS	Kalt oder Premix (optional Untertisch-Mixer Thermostat Art.Nr. 7200069)
WASSEITEMPERATUR	70°C Maximum
DURCHFLUSSZEIT	8 Sekunden. Einstellbar mit der Fernbedienung
WASSEREINSPARUNG	1,89 LPM / 0,5 GPM PCA spray
AUTO - ABSCHALTUNG	Automatische Abschaltung nach 90 Sekunden, einstellbar mit der Fernbedienung
ABMESSUNGEN	Verdeckte Lochbohrung, Montage mit Unterputz-Körper Ausladung Wandabstand 218 mm Ausladung Wasserstrahl 181 mm
BESCHREIBUNG	Berührungslose elektrische Wasserarmatur aus Edelstahl gebürstet für die Wand-Montage (Trockenbau od. Ziegelwand). Geeignet für Kalt oder Premix Wasseranschluss. Per Fernbedienung einstellbarer Funktionen. Automatische Abschaltung nach 90 Sekunden.



CLEANTEC

EXPLOSIONSZEICHNUNG D28 DPE FAUCET

